

樹脂台車

スカイキャリー取手折りたたみ フットブレーキ付



その他製品も多数揃えています。
詳しくはホームページを
ご覧ください。



<http://www.sts-sakae.co.jp>



組立式

軽くて丈夫な手押し台車に
ブレーキ付が**新登場!!**

NEW

フットブレーキ付のため安心・安全です。

ワンタッチでしっかり止めるスグレモノ「フットブレーキ」

フットブレーキ操作方法

ロック方法	解除方法
ペダルを踏み込むことによりブレーキがかかります。	ペダルを押し上げることでよりブレーキが解除されます。

後輪2輪とも直接ボルトで押し込む為、確実にロックできます。

高さ H890
間口 W780
奥行 D490
177

自在車

●取手は
長手方向 2ヶ所
短手方向 1ヶ所

●スベリ止めは4個配置

静か

●サイレントキャスター

- ラジアルベアリングによる高い静粛性と始動性。
- 台車特有の金属音を低減、あらゆる場所でお使いいただけます。

自在車 (前輪)	固定車 (後輪)

丈夫

積載荷重 **200kg**

- 軽量ながら積載荷重200kgを実現しました。
- 折りたたみはバーを踏んで倒すだけのシンプル構造。

●キャスターはボルトレスで交換が容易です。

●オプションフットブレーキ **運賃別途**

特許登録番号 **第5990851号**

●スチール製
耐久性に優れています。

フットブレーキ使用例

今お使いのスカイキャリーに取付けることで、フットブレーキ付になります。

品番	価格(税抜)	メーカー希望小売価格
711401 SKC-49FB	¥9,800	¥11,470

●組み付け用スパナ(12mm)は別途ご用意下さい。

●折りたたみ時

スタッキング可能です。

スタッキング(5台)

※フットブレーキ付は、立て収納はできません。

荷台寸法	品番	均等積載荷重	キャスター	質量	材質	価格(税抜)	メーカー希望小売価格
780×490mm	218952 SKC-780BRBK	200kg	100φサイレントエラストマー車	10.2kg	PP	¥22,490	¥26,310

●キャスター：2輪自在・2輪固定 ●組み付け用スパナ(12mm)は別途ご用意下さい。

樹脂台車 スカイキャリー取手折りたたみ



・完成品



静か

●サイレントキャスター

- ラジアルベアリングによる高い静粛性と始動性。
- 台車特有の金属音を低減、あらゆる場所でお使いいただけます。

自在車（前輪）

固定車（後輪）



軽い

最軽量

- 台板メッシュ構造により10kgを大幅に下回る最軽量（※当社比）を実現しました。



車の荷台にも簡単に積みめます。

丈夫

積載荷重 200 kg

- 軽量ながら積載荷重200kgを実現しました。

●折りたたみ時

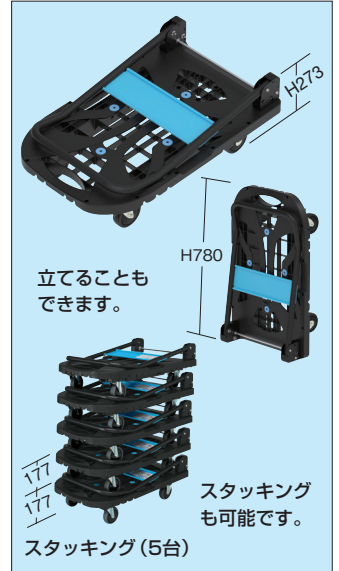

●キャスターはボルトレスで交換が容易です。



●取手は 長手方向 2ヶ所 短手方向 1ヶ所

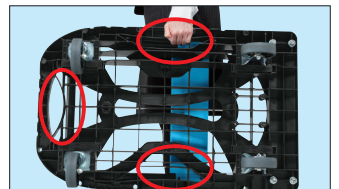

●折りたたみはバーを踏んで倒すだけのシンプル構造。



●ハンドルは スチール製粉体塗装 （一部メッキ使用）

●スベリ止めは 4個配置

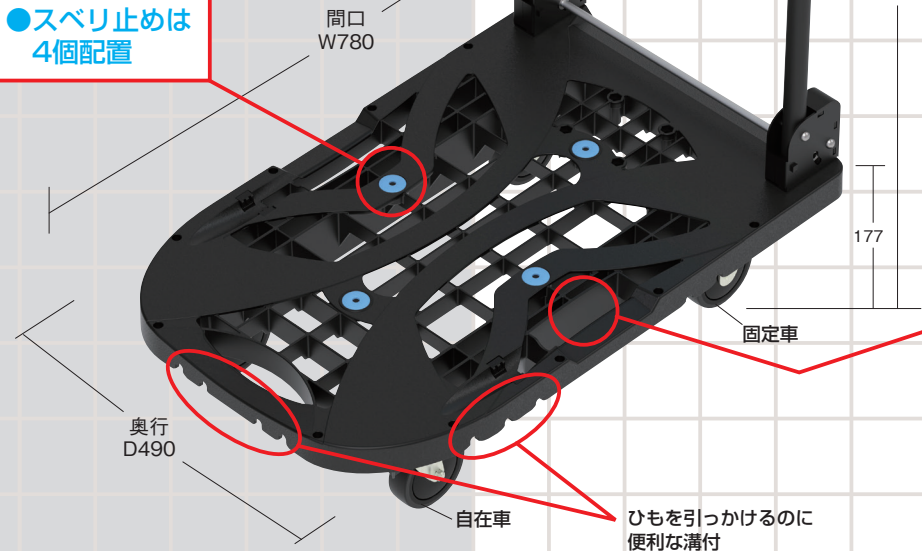

荷台寸法	品番	均等積載荷重	キャスター	質量	材質	価格(税抜)/台	メーカー希望 小売価格/台
780×490mm	218951 SKC-780BK	200kg	100φサイレントエラストマー車	8.2kg	PP	¥12,690	¥14,850

●キャスター：2輪自在・2輪固定 ●規定出荷数：2台 ※規定出荷数未済の場合は別途運賃を申し受けます。

●販売店

工場器具・機器の専門メーカー

株式会社 **サカエ**
http://www.sts-sakae.co.jp/